

Anfrageformular für Rollo-Abdeckungen

Nur 5 Schritte zu Ihrer Rollo-Abdeckung

Schritt 1:



Ohne oder mit Gehäuse

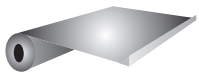

- Rollo ohne Gehäuse mit beschichtetem Textilband
- Rollo ohne Gehäuse mit einer Alu-Gliederschürze

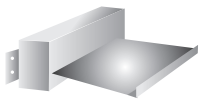

- Rollo mit Gehäuse mit beschichtetem Textilband
- Rollo mit Gehäuse mit Edelstahlband
- Rollo mit Gehäuse mit einer Alu-Gliederschürze

Schritt 2:



Arbeitsstellung



Horizontal

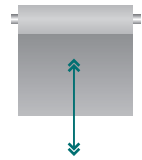

Vertikal

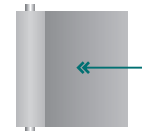

Frontal

Schritt 3:



Abstreifer-Position bei Rollos mit Gehäuse

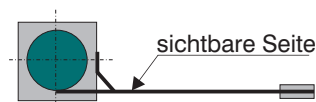

AB 1

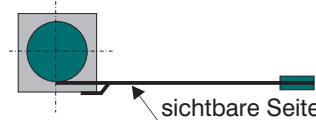

AB 2

oder ohne Abstreifer AB 3

Schritt 4:



Bandbefestigung

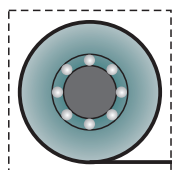

a



b



c



d



e



f



g



Anfrageformular für Rollo-Abdeckungen

Nur ausfüllen bei Rollos mit Gehäuse!

Schritt 5:



Gehäusebefestigung und Bandaustritt (Standard)

Gewünschte Befestigung und Auslaufrichtung des Bandes bitte ankreuzen.

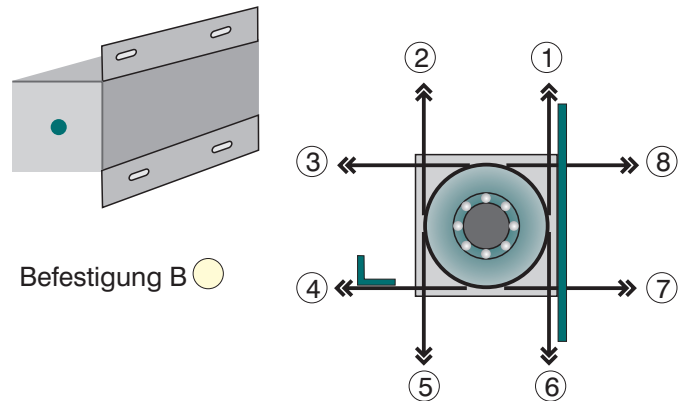
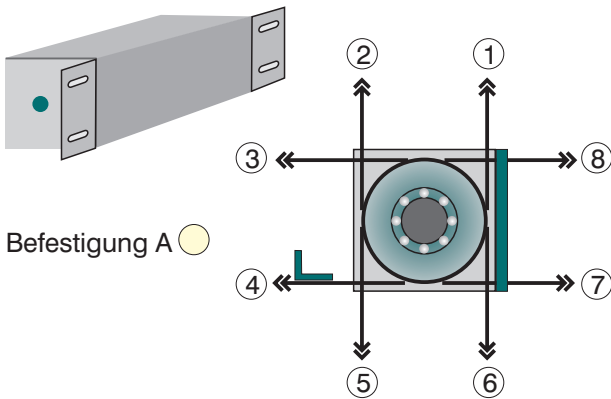

Gern realisieren wir Ihre speziellen Wünsche. Bitte senden Sie uns dafür eine Zeichnung oder Skizze.



Bei uns sind Sie sicher vor Überraschungen! Vor Produktionsbeginn erhalten Sie von uns eine Ausführungszeichnung zur Prüfung und Freigabe.

! Damit wir die richtige Bandauswahl treffen und den optimalen Aufwickelmechanismus festlegen, bitte unbedingt noch folgende Fragen beantworten:

Wo soll das Rollo eingesetzt werden? _____

Fällt Material auf das Rolloband? Wenn ja, welches? Wie viel? Temperatur? _____

Kommt das Rolloband mit aggressiven Flüssigkeiten in Kontakt? Wenn ja, welche? _____

Bandbreite: _____ mm Max. Beschleunigung: _____ g

Max. Auszugslänge: _____ mm Arbeitszyklen/h: _____

Max. Verfahrgeschwindigkeit: _____ m/min Arbeitsstunden täglich: _____

Material Gehäuse: Stahl Edelstahl

Bei Rollo-Abdeckungen ohne Gehäuse: mit Befestigungswinkel? Ja Nein, Winkel nach innen außen

Bemerkungen (z. B. begrenzter Einbauraum, besonderer Materialwunsch ...) _____

Bedarf: Einmalig _____ Stück Jahresbedarf _____ Stück

Firma _____

Kontaktperson _____

PLZ / Ort _____

Telefon/Fax _____

Straße _____

E-Mail _____

Bitte per Fax an 089 / 999-399-85 oder per E-Mail an info@steinbock-industrie.de